

Peruskurssisysteemin tarjouskaavio (pohjana SAYC)

Perusteet: 1) Avaa (11) 12+ ap 3) 5+ k yläväriavaus 5) 5-5 (6-6) ylempi ensin, 4-4(-4) alin (edullisin) ensin
2) 1NT 15..17 ap TASAINEN 4) Pisin maa ensin, jos mahdollista

Avaajalla tasainen käsi 4333, 4432, 5332 sekä 15..17 ap
*saattaa sis. 5k-ylävärin

A=4 ap, K=3 ap, Q=2 ap ja J=1 ap
C=risti, D=ruutu, H=hertta ja S=pata
(Club) (Diamond) (Heart) (Spade)
Isoilla kirjaimilla tarkoitetaan tarjousta, pienillä kädessä olevien korttien maata.
=> tarkoittaa siirtoa (transfer), joka on avaaajan PAKOTETTU jatko NT-avauksen jälkeen
TPV = täyspelivaatimus (parilla 26+ AP)
inv= inviittivoima (tarjoaja näkee lähes täyspelivoiman, mutta ei aivan; n.23 AP)

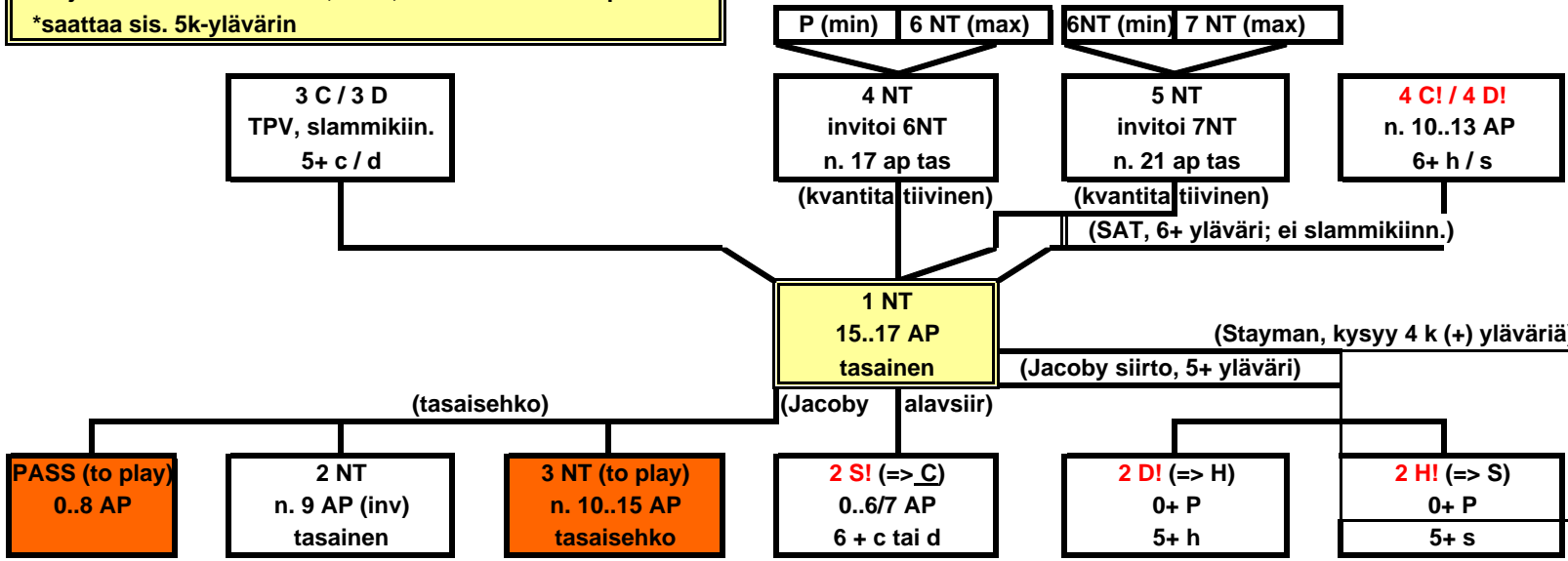

Vahvat avaukset:

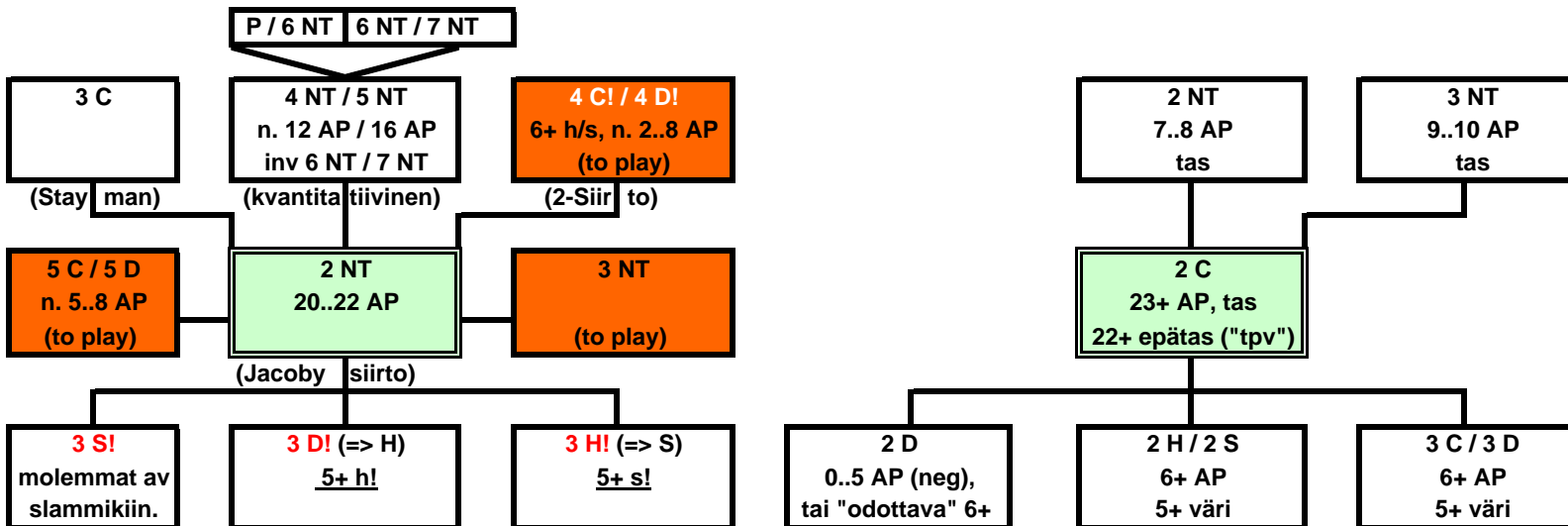

1-tason avaukset:

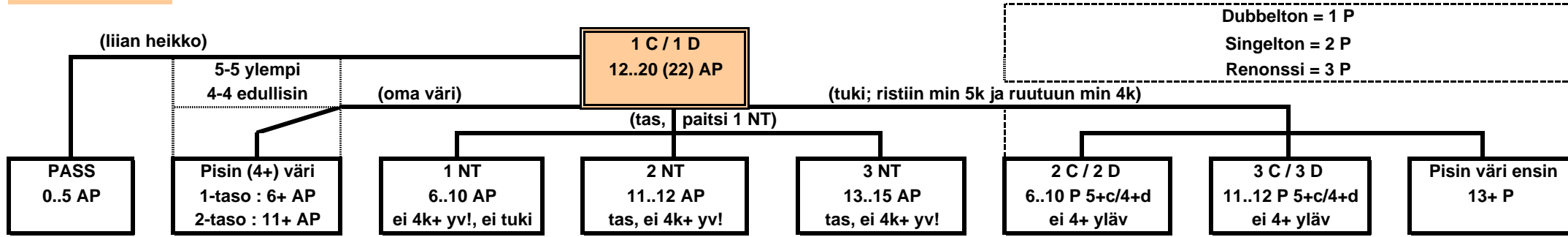

1-tason avaukset:

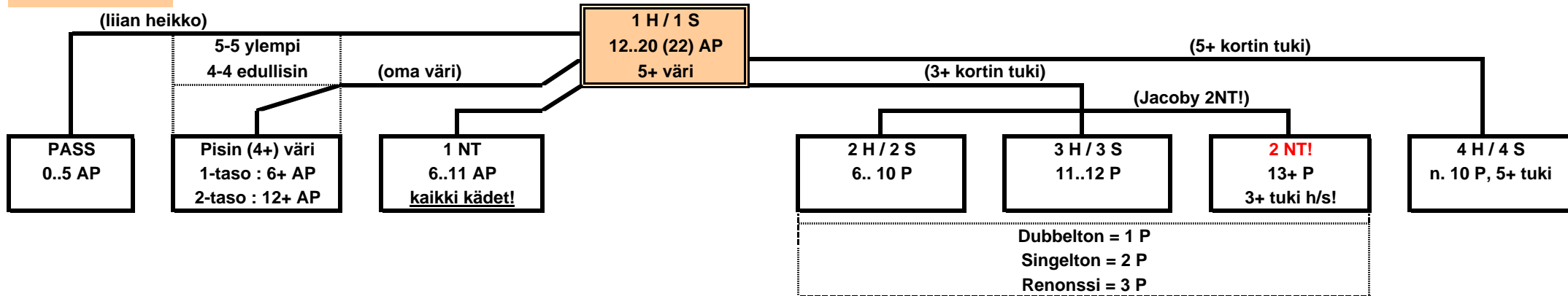

Heikot kakkoset 2D/2H/2S:	1) (5)6..10 AP, 6+ HYVÄ väri	2) tikkejä 4-3-2-säännön mukaan	! Ei 4k (toista) yläväriä
Estot 3C/3D/3H/3S	1) 7 k väri, voimaa alle avauskäden	2) tikkejä 4-3-2-säännön mukaan	
Estot 4C/4D/4H/4S	1) alaväreissä yl. 8 k väri, yläväreissä usein 7-4	2) yläväriavauksissa voimaa jopa heikon avauskäden verran	

4NT-ässäkysely (Blackwood): 5C= 0/4 ässää, 5D= 1 ässä, 5H= 2 ässää, 5S= 3 ässää

Ogust (eli 2NT parin heikon kakkosen päälle): 3C= heikot pisteet, heikko valtti; 3D= heikot pisteet, hyvä valtti; 3H= hyvät pisteet, heikko valtti; 3S= hyvät pisteet, hyvä valtti
3NT = HUIPUT eli AKQ valtin kärjessä (hyvä valtti tarkoittaa, että on 2 korteista AKQ; heikossa taas 1 (tai 0))

V t ä a l r i j	1-taso (väri):	1) (10) 11..17 AP, "avauskäsi"	2) (Hyvä) tai ainakin kohtuullinen 5+ väri
	2-taso (väri):	1) (11) 12..17 AP, avauskäsi	2) Usein (hyvä) 6+ väri
	1 NT:	1) 15..17 AP	2) Vahvuutta vastustajien värissä (pito)! ! Jatkot kuten 1NT-avaukseen.
	Hyppy (heikko, ehkäisevä):	1) 6..10 AP	2) Hyvä 6+ väri ! Lupaa 5 tai 6 tikkiä 2-tasolla / 6 tai 7 tikkiä 3-tasolla (muista 1-, 2-, 3- sääntö; vyöh)
	Tupla (X, DBL):	1) 11..17 AP	2) Lyhyttä (2,1 tai 0 k) vastustajien värissä 3) 3+ k kaikissa tarjoamattomissa TAI! 18+AP, jako vapaa, "vahva"